

# INSTALLATION GUIDE GUIDED'INSTALLATION GUÍA PARA INSTALACIÓN

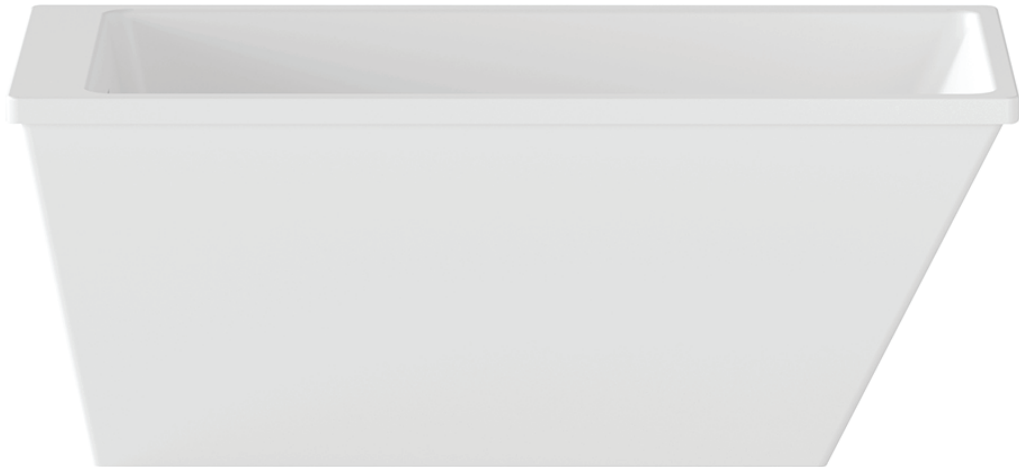

TWO PIECE BATHTUB  
BAIGNOIRE EN ALCÔVE  
BAÑERA ALCOBADA



## TO GET STARTED

Before you begin, read all instructions carefully.

This manual is a graphic reference for installation purposes. Some graphic elements and components may differ.

Consult local building codes to ensure that installation complies with standards in your area.

Inspect unit carefully to ensure there is no damage or defects. If such is the case, contact your distributor. If damage has occurred during transport, contact your carrier.

Make sure you have received all parts (tools not included)

**The installation has to be done by a specialist.**

## IMPORTANT NOTES

The prepared drain hole has a diameter of 50 mm and is adapted to standard rubber reductions available on the market. The kit does not include a reduction.

The room in which the cabin is installed has an efficient and effective ventilation system.

The place where the cabin is installed has an even, horizontal floor on the same level as the rest part of the room, even vertical walls, and the angle between them is 90°.

Installation requires at least 2 persons. Use safety goggles as well as gloves during installation.



## POUR COMMENCER

Avant de débiter les travaux, lisez attentivement les instructions d'installation.

Ce manuel est une référence graphique pour l'installation. Certains éléments graphiques et composantes peuvent différer.

Consultez le code du bâtiment de votre région, afin que l'installation respecte les normes en vigueur.

Lors de la réception, inspectez le produit afin de vérifier que tout soit en bonne condition. Si un problème survient, signalez immédiatement le distributeur. Si le dommage est causé par le transporteur, contactez le immédiatement.

Assurez-vous que toutes les pièces sont incluses. (outils ne sont pas inclus)

**L'installation doit être faite par un professionnel.**

## NOTES IMPORTANTES

Le trou de vidange préparé a un diamètre de 50 mm et est adapté à la norme réductions de caoutchouc disponibles sur le marché. Le kit ne comprend pas de réduction.

La pièce dans laquelle la cabine est installée a une ventilation efficace et efficiente système.

L'endroit où la cabine est installée a un sol plat et horizontal au même niveau comme le reste de la pièce, même verticale murs, et l'angle entre eux est de 90°.

L'installation nécessite au moins 2 personnes. Utilisez des lunettes de sécurité ainsi que des gants pendant l'installation.



## PARA COMENZAR

Leer todas las instrucciones cuidadosamente antes de empezar.

Este manual es una referencia gráfica para propósitos de instalación. Puede que algunos elementos y componentes gráficos varíen.

Consultar los códigos locales para asegurarse de que la instalación cumpla con las normas en su zona.

Inspeccionar la unidad cuidadosamente para asegurarse de que no tiene defectos ni está dañada. De ser así, póngase en contacto con su distribuidor. Si los daños sucedieron durante el transporte, contactar a su transportista.

Asegurarse de haber recibido todas las piezas (no se incluyen herramientas).

**La instalación debe ser realizada por un especialista.**

## AVISOS IMPORTANTES

El orificio de drenaje preparado tiene un diámetro de 50 mm y se adapta a la norma reducciones de caucho disponibles en el mercado. El kit no incluye reducción.

La habitación en la que está instalada la cabina, tiene una ventilación eficiente y eficaz sistema.

El lugar donde se instala la cabina tiene un suelo uniforme y horizontal al mismo nivel como el resto de la habitación, incluso vertical paredes, y el ángulo entre ellas es de 90°.

La instalación requiere al menos 2 personas. Utilice gafas de seguridad además de guantes, durante la instalación.



## REQUIRED TOOLS

(tools not included)

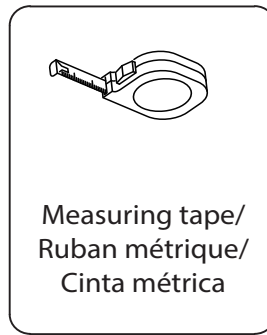
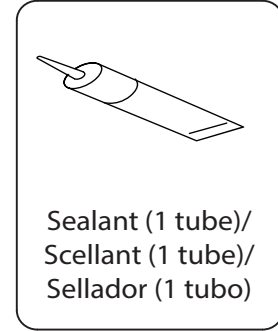
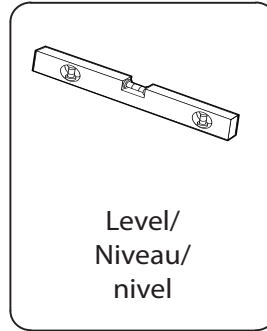

## OUTILS REQUIS

(outils non inclus)

## HERRAMIENTAS NECESARIAS

(Herramientas no incluidas)

## PARTS LIST

## LISTE DES PIECES

## LISTA DE PIEZAS

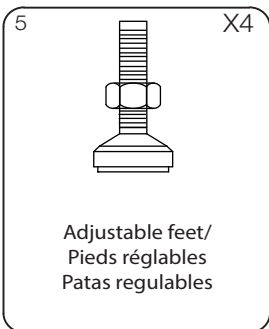
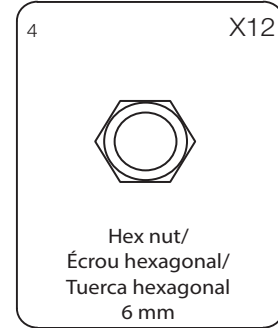
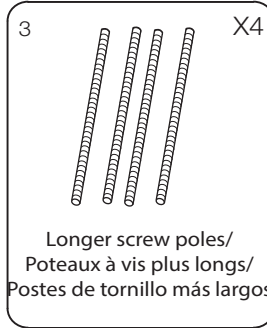
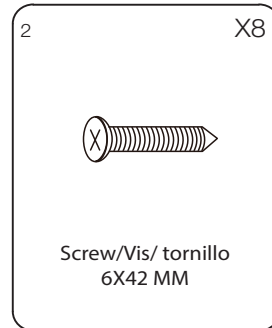
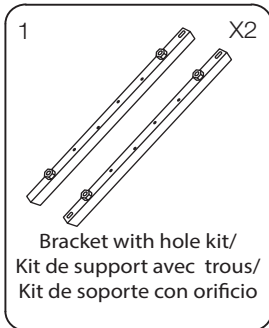

## INSTALLATION

## INSTALLATION

## INSTALACIÓN

# 1

Determine the location of the bathtub. Take into account the position of the faucets, drain and other components.

Remove the bathtub from the package.

NB: Always put the tub on a carpet or a piece of cardboard to prevent damaging the surface of the bathtub.

Déterminez la position de la baignoire. Tenez compte de la position des robinets, de la vidange et des autres éléments.

Sortez la baignoire de son emballage.

NB : Posez toujours la baignoire sur un tapis ou un morceau de carton pour éviter d'endommager la surface de la baignoire.

Determine la posición de la bañera. Tenga en cuenta la posición de los grifos, el desagüe y otros componentes.

Saque la bañera de su embalaje.

Nota: Coloque siempre la bañera sobre una alfombra o un trozo de cartón para evitar dañar la superficie de la bañera

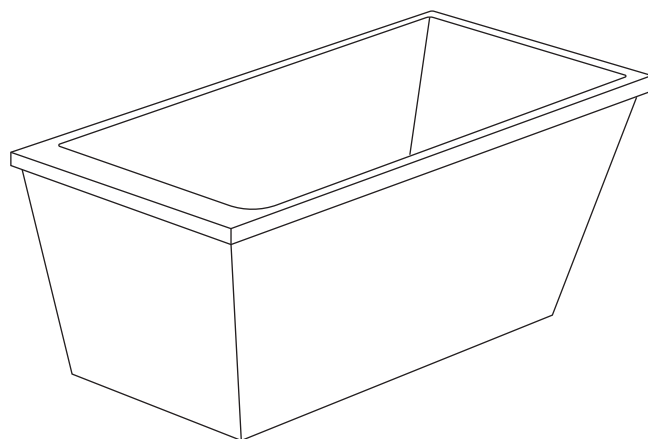
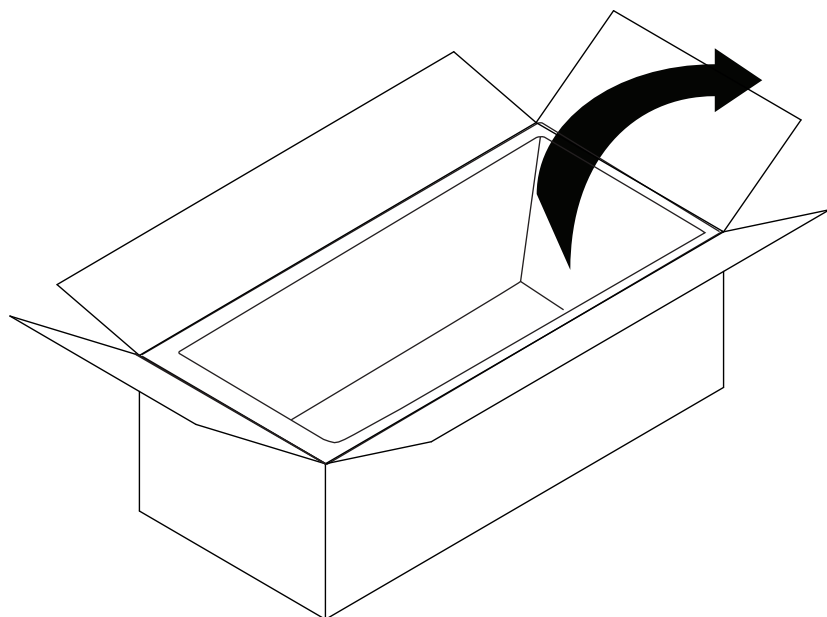

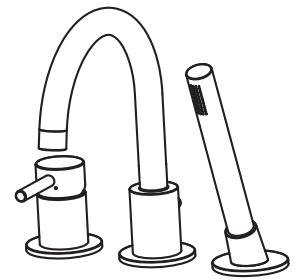

If you will install a deck mounted faucet to your tub, install it now following manufacturer's faucet installation manual, before continuing any further.

Si vous installez un robinet romain, installez le maintenant, suivant les instructions de manufacturier, avant de procéder à l'étape suivante.

Si está instalando un grifo de plataforma sobre la unidad, instalarlo ahora, siguiendo el manual de instalación del grifo del fabricante, antes de continuar con el siguiente paso.

## 2

Remove the top of the tub and install the faucet by following the installation manual of the chosen deckmount faucet.

NB: Please make sure that the deckmount chosen will fit the deckmount spacing of this bathtub.

Once done, assemble the top of the bathtub with the skirt.

Connect the faucet supply lines with hot and cold water supply and check for leaks.

Retirez le dessus de la baignoire et installez le robinet en suivant le manuel d'installation du robinet choisi.

NB : Veuillez vous assurer que le robinet choisi s'adapte à l'espacement du robinet de cette baignoire.

Une fois cela fait, assemblez le haut de la baignoire avec la jupe.

Raccordez les lignes d'alimentation du robinet à l'eau chaude et à l'eau froide et vérifiez qu'il n'y a pas de fuites.

Retire la parte superior de la bañera e instale el grifo, siguiendo el manual de instalación del grifo elegido.

Nota: Asegúrese de que el grifo elegido se ajusta a la distancia entre grifos de esta bañera.

Una vez hecho esto, monte la parte superior de la bañera con el faldón.

Conecte los conductos de suministro del grifo al agua caliente y fría y compruebe que no haya fugas.

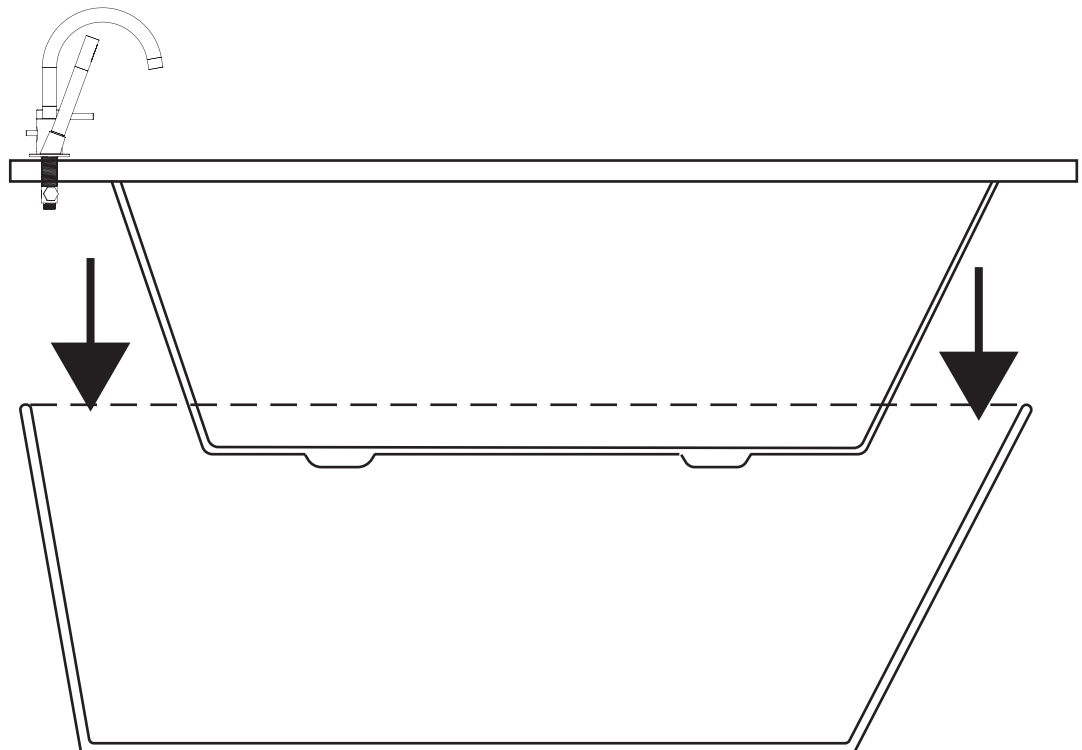

# 3

1- Place one hex nut at the end of the longer screw pole (3). Insert it through the hole at the extremity of the bracket kit (1).

2- Place a second nut under the bracket (1).

3- Adjust the hex nuts to allow longer screw pole to go through the hole at the outside of the skirt.

4- Tighten the nuts using a wrench and drill.

**Do not overtighten the hex nuts (4).**

1- Placez un écrou hexagonal à l'extrémité de la tige de vis la plus longue (3). Insérez-le à travers le trou à l'extrémité du support du kit (1).

2- Placez un deuxième écrou sous le support (1).

3- Ajustez les écrous hexagonaux pour permettre à la tige de vis la plus longue de passer à travers le trou à l'extérieur de la jupe.

4- Serrez les écrous à l'aide d'une clé et d'une perceuse.

**Ne serrez pas trop les écrous hexagonaux (4).**

1- Coloque una tuerca hexagonal en el extremo del tornillo más largo (3). Insértelo a través del agujero en la extremidad del soporte del kit (1).

2- Coloque una segunda tuerca debajo del soporte (1).

3- Ajuste las tuercas hexagonales para permitir que el tornillo más largo pase a través del agujero en el exterior del faldón.

4- Apriete las tuercas usando una llave y un taladro.

**No apriete demasiado las tuercas hexagonales (4).**

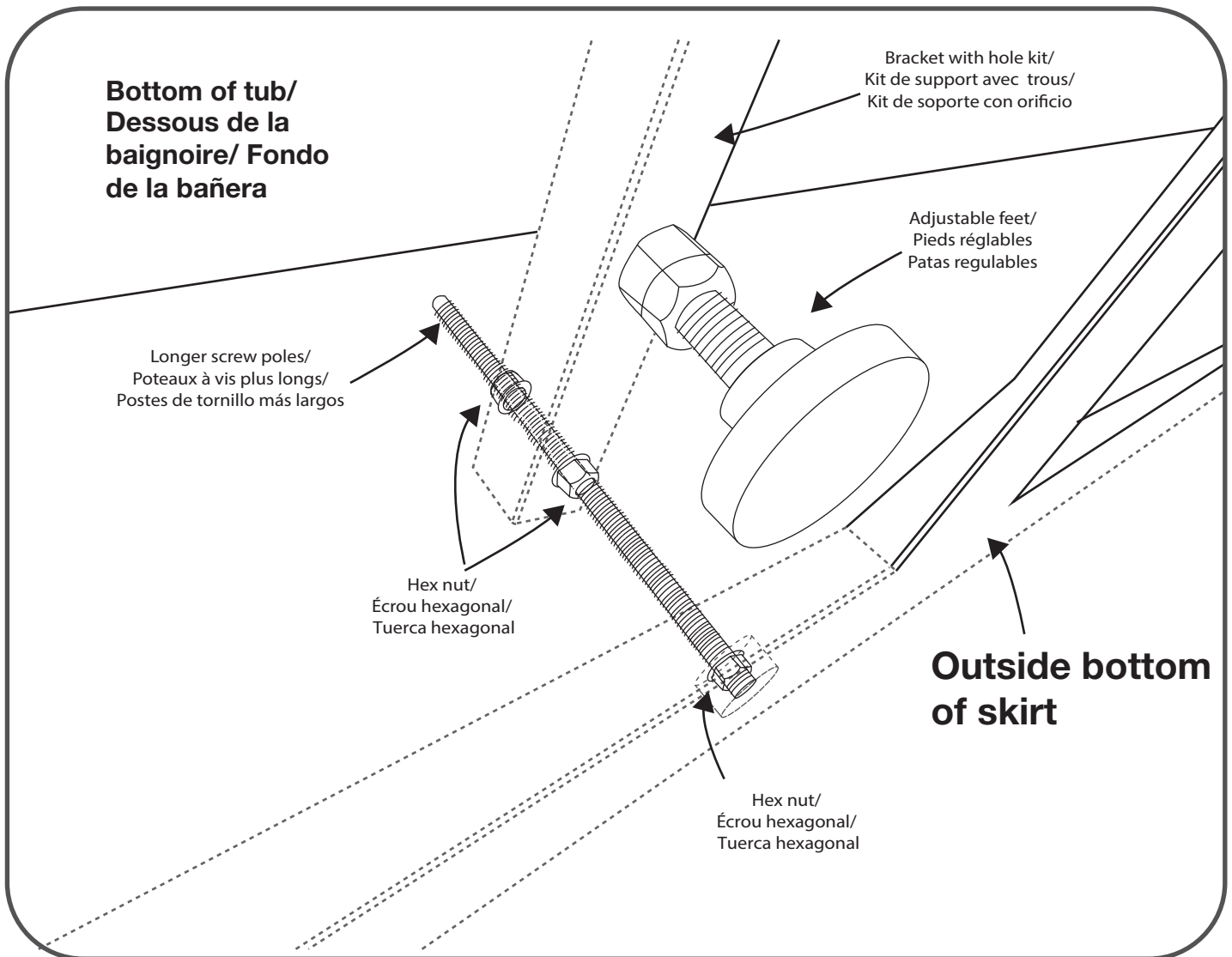

# 4

Make sure there is a gap of at least 3mm (1/8") between the skirt and the floor. The skirt should not rest on the floor.

Place the bathtub in position and proceed to make it level.

assurez-vous qu'il y a un espace d'au moins 3mm (1/8") entre la jupe et le sol. La jupe ne doit pas reposer sur le sol.

Mettez la baignoire en place et et procédez à sa mise à niveau.

Asegúrese de que haya un espacio de al menos 3 mm entre el faldón y el suelo. El faldón no debe sobre el suelo.

Coloque la bañera en posición y proceda a nivelarla.

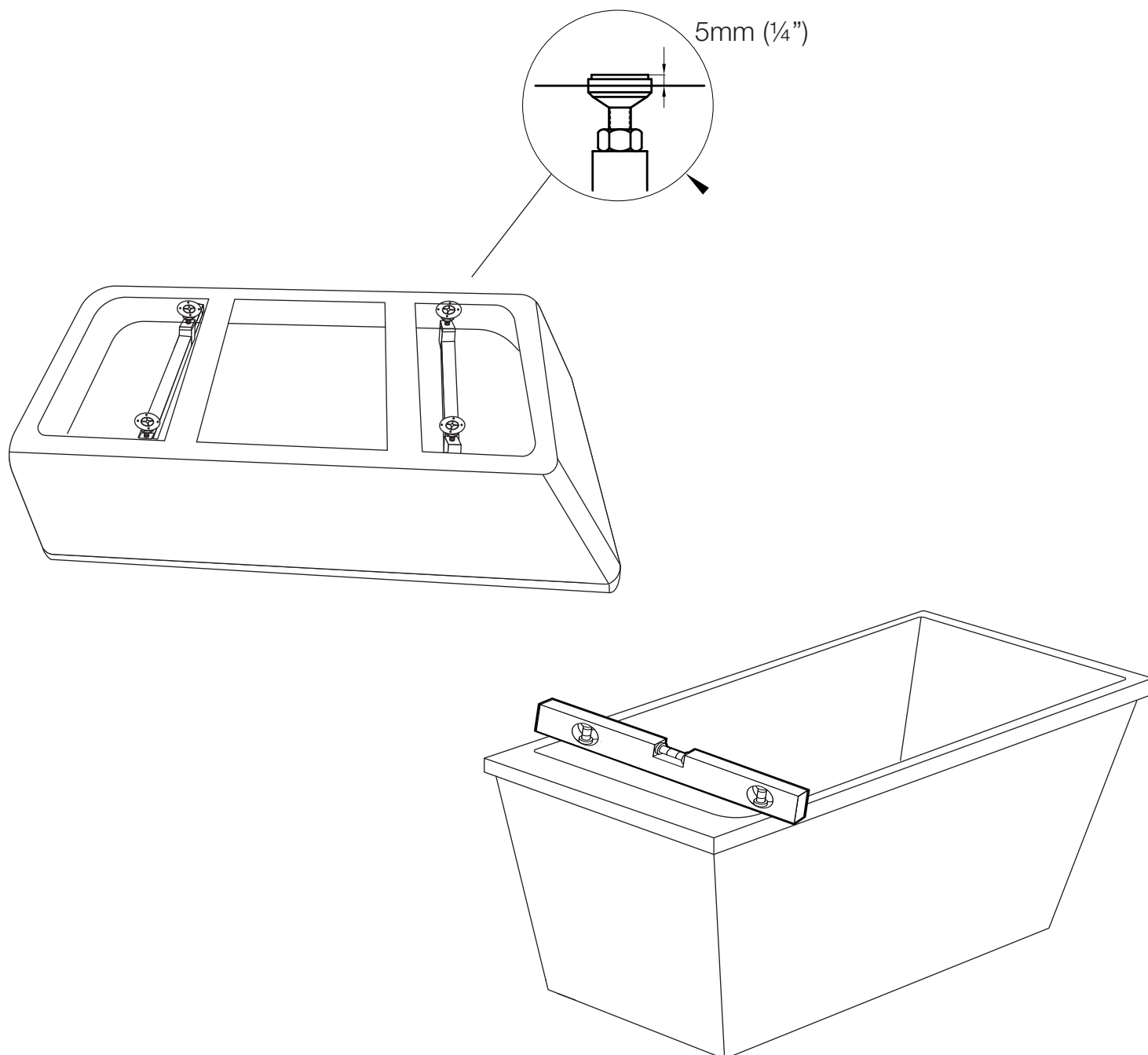

# 5

The plumber should assure that the drainpipe(not included) is properly attached to the bathtub.

Le plombier doit s'assurer que le tuyau d'évacuation (non inclus) est bien fixé au drain de la baignoire.

El plomero debe asegurarse de que la tubería de desagüe (no incluido) se fijó adecuadamente a la bañera.

If you do not have access to the plumbing below your floor, use a floormount drain (not included) as illustrated.

Si vous n'avez pas accès à la plomberie sous votre plancher, utilisez un drain montant (non inclus) tel qu'illustré.

Si no tiene acceso a la tubería debajo de su piso, use un desagüe en el piso (no incluido) como se ilustra.

**WITH UNDERNEATH ACCESS** to plumbing below floor.  
**AVEC ACCÈS** à la plomberie sous le plancher.  
**CON ACCESO** a la plomería debajo del piso.

Direct P-trap connection to tub drain.  
Connection direct du P-trap au drain de la baignoire.  
Conexión directa de trampa en P al desagüe de la bañera.

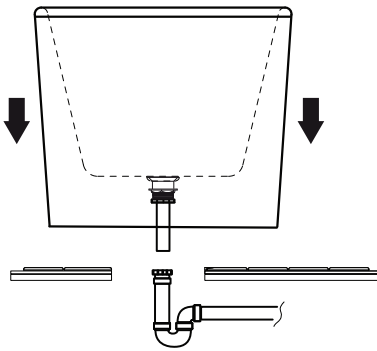

Direct P-trap connection to the tub drain

**ATTENTION:** this must be done as per code by a professional plumber. Please verify that there is no leakage before closing.

Connection direct du P-trap au drain de la baignoire

**ATTENTION:** Cela doit être fait selon le code par un plombier professionnel. S'il vous plaît vérifier qu'il n'y a pas de fuite avant la fermeture

**WITHOUT ACCESS** to plumbing below floor - Floor mount drain.  
**SANS ACCÈS** à la plomberie sous le plancher - Drain monté au plancher.  
**SIN ACCESO** a la tubería debajo del piso - Drenaje montado en el piso.

Island Floor Drain  
**(NOT INCLUDED)**

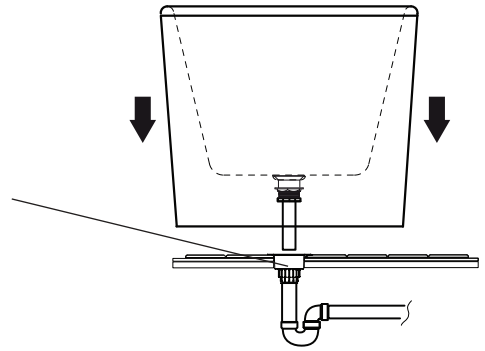

**Where to get the Island Floor drain?**

**D'ou vous pouvez acheter le Island floor drain? :**

Example:

(US) Internet #302569128

(CA) SKU # 1001188681



The drain pipe or the floormount drain is not included in the product. It is easy to find in home improvement stores.

le tuyau d'évacuation ou le drain montant n'est pas inclus dans le produit. Il est facile à trouver dans les magasins de bricolage.

El tubo de desagüe o el desagüe con montaje de montaje continuo no están incluidos en el producto. Es fácil de encontrar en las tiendas de mejoras para el hogar.



Slowly drop the bathtub in place. Once the bathtub is in place verify that it is leveling.

**Do a drainage test to ensure the bathtub drains properly.**

If not, adjust the levelling pads. Once the leveling and drainage is correct, secure the lock nuts on the leveling pads.

Make sure that all plumbing fittings are secured and properly affixed. Verify that there is no water leakage before finalizing the installation.

Descendre lentement la baignoire en place. Vérifier de nouveau la mise-à-niveau de la baignoire.

**Faire un test d'écoulement afin de s'assurer que la baignoire draine correctement.**

Ajuster les pattes de nivellement au besoin. Une fois la mise-à-niveau et l'égoutement conforme, serrer les écrous de blocage sur les pattes de nivellement.

S'assurer que les raccords de plomberie sont correctement fixés et qu'il n'y a aucune fuite d'eau avant de finaliser l'installation.

Bajar lentamente la bañera en su lugar. Una vez que la bañera esté en su lugar, verificar que tenga la nivelación correcta.

**Realizar una prueba de desagüe para asegurarse de que la bañera se desagua adecuadamente.**

De no ser así, ajustar las almohadillas de nivelación. Una vez que se tenga el nivel y desagüe correcto, asegurar las tuercas de seguridad de las almohadillas de nivelación.

Asegurarse de que todos los accesorios de la tubería estén apretados y asegurados adecuadamente. Verificar que no existan fugas de agua antes de finalizar la instalación.

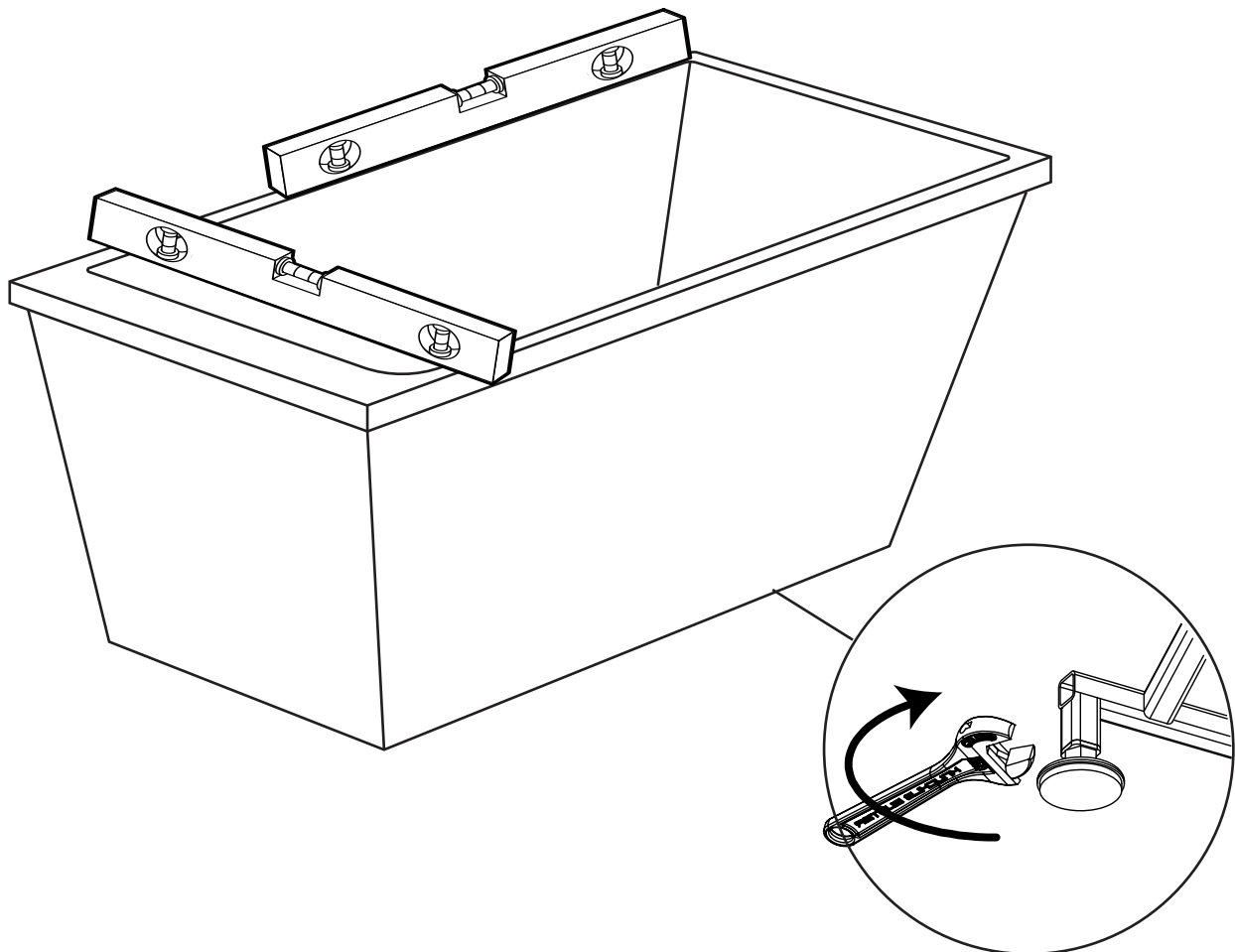

# 7

After completing the installation, verify that there is no plastic film on the bathtub. Remove any remaining plastic film.

Apply a continuous bead of silicone at the junction of the top of the bathtub and the skirt. Once done, do the same between the bathtub skirt and the floor.

Let the silicone dry for at least 24 hours before using your bathtub.

Une fois l'installation terminée, vérifiez qu'il n'y a pas de film plastique sur la baignoire. Retirez tout film plastique restant.

Appliquez du silicone à la jonction du haut de la baignoire et de la jupe. Faites de même entre la jupe de la baignoire et le sol.

Laissez sécher le silicone pendant au moins 24 heures avant d'utiliser votre baignoire.

Una vez finalizada la instalación, compruebe que no queda ninguna película de plástico en la bañera. Retire cualquier resto de película de plástico.

Aplique silicona en la unión entre la parte superior de la bañera y el faldón. Haga lo mismo entre el faldón de la bañera y el suelo.

Deje secar la silicona durante al menos 24 horas antes de utilizar la bañera.

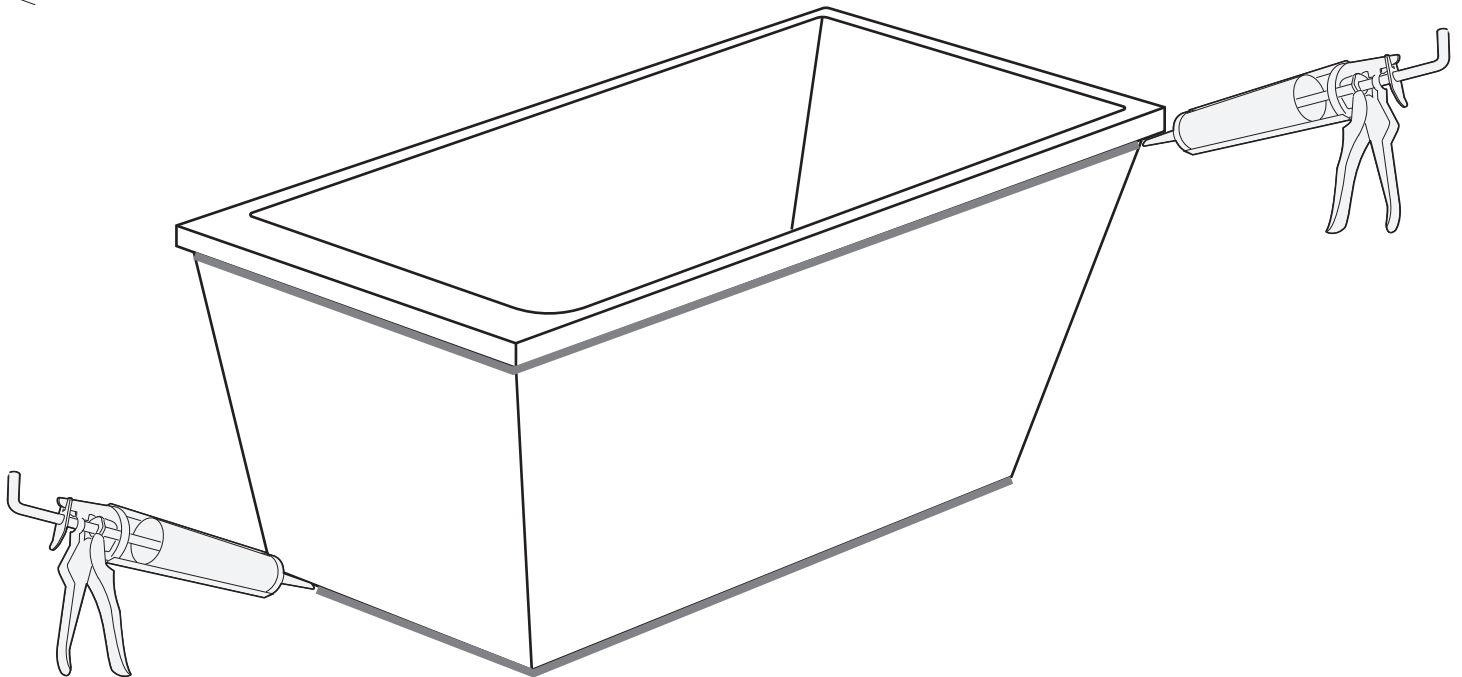

## MAINTENANCE

### Caution

Powdered detergents and abrasive liquid cleaners may damage surfaces. Do not allow the surface to come into contact with corrosive products such as acetone, nail polish remover, dry cleaning solution, lacquer, paint thinner, gasoline, or etc.

Any cleaning product should be tested on an inconspicuous surface before using to clean.

Read the data sheet of the cleaning product to ensure it will not damage the surfaces.

Scratched surface & repairs: Call A&E's customer service.

## ENTRETIEN

### Attention

Les détergents en poudre ou liquides abrasifs peuvent endommager les surfaces.

Ne mettez jamais en contact la surface avec des produits corrosifs contenant de l'acétone (nettoyant de vernis à ongles), des solvants, des décapants, de l'essence, etc.

Tout produit de nettoyage doit être testé sur une petite surface non-appar-ente, avant de procéder à un nettoyage complet.

Lisez la fiche signalétique du produit de nettoyage et vous assurer qu'il convient aux surfaces à nettoyer.

Surface abîmées et réparations:  
Contacter le service à la clientèle A&E.

## MANTENIMIENTO

### Advertencia

Los detergentes en polvo y los limpiadores líquidos abrasivos pueden dañar las superficies.

No permitir que la superficie entre en contacto con productos corrosivos como acetona, quitaesmalte, solución para lavado en seco, laca, adelgazador de pintura, gasolina, etc.

Debe poner a prueba cualquier producto de limpieza sobre una superficie oculta antes de utilizarlo para limpiar.

Leer la hoja de información del producto limpiador para asegurarse de que no dañará las superficies.

Superficies raspadas y reparaciones:  
Llamar a servicio al cliente de A&E.



**7300 Sherbrooke ST W**  
**Montreal, Quebec**  
**Canada**  
**H4B 1R7**

Please contact us by email  
Veuillez nous contacter par email  
[service@aebath.com](mailto:service@aebath.com)  
Tel: (514) 482-5403  
1-888-AEBATH5  
(1-888-232-2845  
(Toll Free/Sans frais)  
[www.aebath.com](http://www.aebath.com)

## WARRANTY

A&E Shower and Baths Inc. (hereafter "A&E") offers the following limited warranty on each of its products. This warranty extends only to the original owner/end-user for personal household use. A&E warrants their products to be free from defects in workmanship and materials under normal use and service for a period of one (1) year from the original date of purchase by the owner/end-user. Any product reported to an authorized dealer or to A&E as being defective within the warranty period will be repaired or replaced (with a product of equal value) at the discretion of A&E. This warranty is not transferable to a subsequent owner. Neither the distributor, authorized A&E dealer, nor any other person has been authorized to make any affirmation or representation of this warranty; any affirmation, representation or warranty other than those contained in this warranty shall not be enforceable against A&E or any other person. A&E reserves the right to modify this warranty at any time, it being understood that such modification will not alter the warranty conditions applicable at the time of the sale of the product in question. This warranty shall not apply following incorrect operating procedures, breakage or damages caused by fault, carelessness, abuse, misuse, misapplication, improper maintenance, alteration or modification of the unit, as well as chemical or natural corrosion, accident, fire, flood, act of God, or any other casualty. This warranty shall not apply to stain or malfunction caused by ferrous water, hard water, or salty water. A&E is not responsible for transportation costs of the defective product from the installation site to A&E, or for the return of any part, or for the cost of labour or services incurred in the removal or reinstallation of any part. A&E expressly disclaims and excludes any liability for the consequential or incidental damage caused or resulting from incidental event, loss of time, loss of use, inconvenience, unnecessary expenses, labour, material of other costs with respect to the application of this warranty or with respect to the removal or replacement of a defective product. Under no circumstances shall A&E or any of its representatives be held liable for injury to any person or damage to any property however arising.

## GARANTIE

A&E Shower & Bath inc. ("A&E") offre la garantie limitée suivante sur ses produits. Cette garantie s'applique uniquement au propriétaire original pour une utilisation domestique. A&E garantit ses produits contre tout défaut de matériau ou de fabrication pour des conditions normales d'utilisation et d'entretien pour une période d'une (1) année à compter de la date d'achat originale du produit par le propriétaire. A&E procédera à la réparation ou au remplacement (avec un produit de même valeur), à sa discrétion, de tout produit dont le défaut sera rapporté au détaillant autorisé ou à A&E durant la période de garantie. Ni le distributeur, ni le concessionnaire autorisé A&E Shower & Bath inc., ni personne d'autre n'est autorisée à faire d'affirmations, de représentations ou de garantie autres que celles stipulées aux présentes; les affirmations, représentations et garanties contrevenant à cette interdiction ne sauraient s'appliquer à A&E ni à une personne d'autre. A&E se réserve le droit de modifier cette garantie en tout temps; il est entendu que de telles modifications ne changeront pas les conditions de la garantie applicable au moment de la vente des produits en cause. La présente garantie ne s'applique pas dans le cas d'utilisations ou d'opérations non conformes ou bris ou dommages causés par la faute, la négligence, le mauvais emploi, usage, entretien ou altération ou la modification du produit, de même que par la corrosion chimique ou naturelle, le feu, l'inondation, les catastrophes naturelles ou tout autre cas fortuit. La présente garantie ne s'applique pas aux taches ou aux résultats provoqués par une eau ferreuse, une eau dure ou une eau salée. Les frais de transport des produits défectueux entre le lieu d'installation et A&E, les frais pour le retour de toutes pièces et les coûts encourus afin d'enlever ou réinstaller une pièce ou produit seront à la charge du client. A&E ne sera pas responsable ni redevable pour les dommages indirects, ni pour les dommages causés ou résultants de cas fortuits, perte de temps, perte d'usage, inconvénients, dépenses fortuites, frais de main-d'oeuvre, de matériaux ou tout les autres coûts relatifs à l'application de cette garantie et à l'enlèvement ou au remplacement de produits défectueux. A&E et ses employés ou représentants ne pourront en aucune circonstance être tenus responsables des dommages causés à une personne ou à des biens, quel que soit la source de ces dommages.

## GARANTÍA

A&E Shower and Baths inc. (de ahora en adelante, «A&E») ofrece la siguiente garantía limitada explícita para cada uno de sus productos. La garantía cubre únicamente al primer propietario/usuario final para su uso personal en el hogar. A&E garantiza que sus productos están libres de defectos de fabricación y material bajo uso y servicio normal por un periodo de un (1) año desde la fecha original de adquisición del propietario/usuario final. Cualquier producto notificado como defectuoso al distribuidor autorizado o a A&E dentro del periodo de garantía será reparado o reemplazado (por un producto del mismo valor) a elección de A&E. La garantía no es transferible a propietarios subsiguientes. Ni el distribuidor, ni el vendedor autorizado de A&E ni cualquier otra persona tienen autoridad para realizar ninguna declaración, representación o garantía; cualquier afirmación, representación o garantía distinta a las que aparecen en la presente garantía no será aplicable contra A&E ni contra ninguna otra persona. A&E se reserva el derecho a modificar esta garantía en cualquier momento, entendiéndose que la susodicha modificación no altere las condiciones de garantía aplicables en el momento de la venta de los productos en cuestión. Esta garantía no será aplicable en caso de procedimientos de operación incorrectos, roturas o daños causados por errores, negligencia, abuso, mal uso, mala aplicación, mantenimiento inadecuado, alteración o modificación de la unidad, así como de corrosión química o natural, accidente, incendio, inundación, causas de fuerza mayor o cualquier otro caso de siniestro. Esta garantía no se aplicará en casos de manchas o mal funcionamiento causado por agua ferrosa o salada. A&E no se hará responsable de los costes de transporte del producto defectuoso desde el lugar de instalación hasta la sede de A&E, ni de la devolución de ninguna pieza, ni tampoco del coste de la labor o de los servicios incurridos durante la retirada o reinstalación de la pieza. A&E se exime y se excluye explícitamente de cualquier responsabilidad por los daños derivados o accidentales causados, o resultantes, de acontecimientos fortuitos, pérdida de tiempo, pérdida de uso, molestias, gastos innecesarios, mano de obra, materiales de otros costes respecto a la aplicación de la presente garantía o relacionados con la retirada o sustitución de un producto defectuoso. En ningún caso se harán responsables A&E o cualquiera de sus representantes por daños personales o materiales, sin importar cómo se haya incurrido en estos.